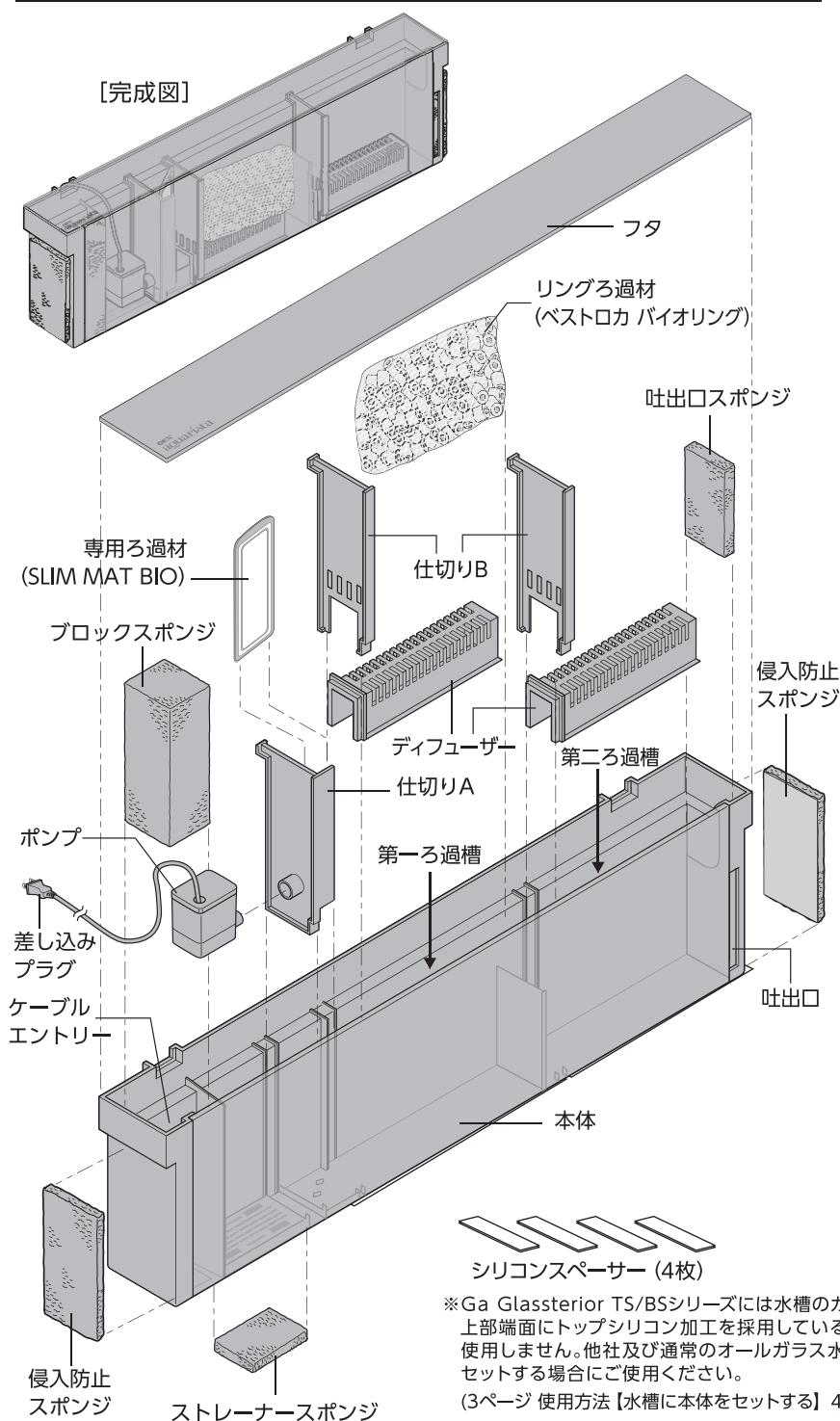

**取扱説明書**

 この製品は日本国内専用です  
 FOR JAPAN USE ONLY

**屋内用**
**各部の名称**

このたびは、「GLASS CUSTOM 600」をお買い上げいただき、ありがとうございます。

本製品は、幅60cmのオールガラス水槽専用フィルターです。水景の妨げになるパイプ類が一切ないフラットな形状と、独自構造で保温器具をろ過槽内に設置でき、水槽内をすっきりさせることができます。

この取扱説明書をよくお読みいただき、正しく安全にご使用ください。

お読みになった後は、いつでも取り出せるところに保管してください。

- 第三者に譲渡・貸与される場合も、この説明書を必ず添付してください。
- この説明書は保証書を兼用しています。大切に保管してください。
- 本製品に関するお問い合わせは、お買い求めの販売店もしくは当社にご連絡ください。

この表示を無視して、誤った使い方をしたときに生じる内容を、2つに区分しています。

	<b>警告</b> 人が死亡または重傷を負うおそれのある内容
	<b>注意</b> 人が軽傷を負うことや財産の損害が発生するおそれのある内容

この取扱説明書には下記のマークを付けています。

してはいけないこと(禁止)

しなればいけないこと(指示)

一部パーツは部品販売をしておりますので、お近くの小売店様にて注文いただくか、右記サイトをご利用ください。



GEXオンライン  
ショップ

本製品のサポートのため「製品ユーザー登録」をお願い致します。  
くわしくは8ページをご覧ください。

# 安全上のご注意

【ご使用前によく読み、正しく安全にご使用ください】

この取扱説明書には下記のマークを付けています。

⊘ してはいけないこと(禁止)

❗ しなければいけないこと(指示)



けい こく  
**警告**

重大な事故を防ぐために



- 本書記載以外の用途に使用しない。  
(火災・感電の原因)
- 分解・改造しない。  
(火災・感電の原因)
- 屋外で使用しない。  
(火災の原因)
- 直射日光のあたる場所、ほこりや湿気の多い場所では使用しない。  
(火災の原因)
- 幼児の手の届く範囲で使用しない。  
(感電・ケガの原因)
- 日本国内AC100Vの電源以外では使用しない。  
(火災の原因)



- 差し込みプラグ・コンセントは濡らさない。  
(火災・感電の原因)
- たこ足配線はしない。  
(火災・感電の原因)
- 差し込みプラグは濡れた手で抜き差ししない。  
(感電の原因)
- コードを傷める行為(曲げる、引っ張る、束ねる、重い物を載せるなど)はしない。  
(コードがショートや断線して、火災・感電の原因)



- 差し込みプラグを抜くときは、コードを持たず、差し込みプラグを持って抜く。  
(コードがショートや断線して、火災・感電の原因)
- 水槽内に手を入れるときは、差し込みプラグを抜く。  
(感電の原因)



- 海水水槽で使用する場合は、本体・差し込みプラグ・コンセントの塩分や汚れをこまめに拭き取る。  
(塩分が本体やコンセント・差し込みプラグに付着し、発火・感電の原因)



ちゅう い  
**注意**

ケガや財産の損害を防ぐために



- 本体を高所から落下させるなど、強い衝撃を与えない。  
(破損し、ケガの原因)
- 本体・フタのガラスに割れ、欠け、ヒビが発生した場合は、絶対に使用しない。  
(破損し、ケガの原因)
- 本体・フタのガラスの角部をぶつけない。  
(破損し、ケガの原因)

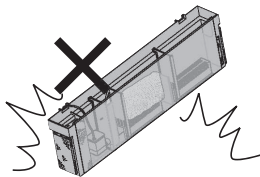

- 子供に操作・セットさせる場合は、必ず大人の監視のもとで行う。  
(ケガの原因)

# 使用方法

本製品はガラス製です。運搬段階などで破損や欠けが発生していないか確認をお願いします。

## 【セットする前に各部品を洗う】

- 1** 本体内側、フタ、専用ろ過材、スポンジ類、ポンプを軽くすすぐ。  
※差し込みプラグは水に濡らさない。

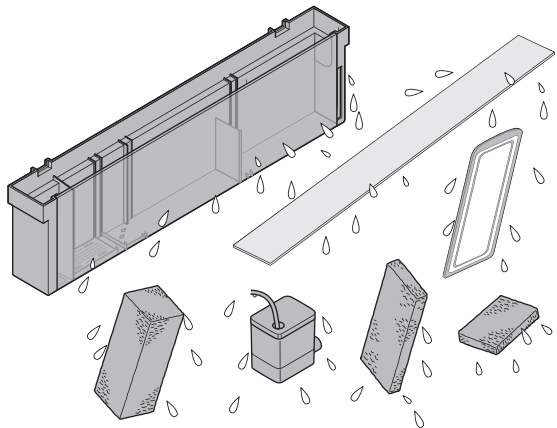

## 【水槽に水を入れる】

使用できる水槽：  
水槽内の高さ、ガラス厚を下記に表記

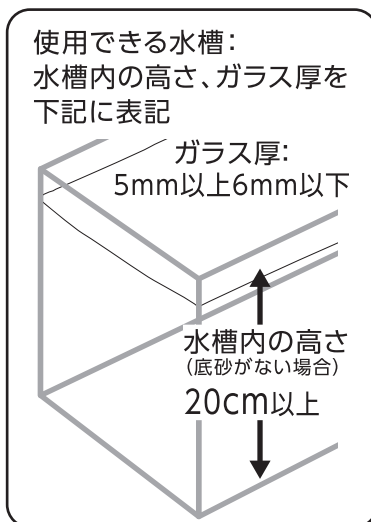

本製品は幅60cmオールガラス水槽(枠なし水槽)専用フィルターです。枠付き水槽には使用できません。

- 1** 水平な所へ水槽を設置し、水を8分目まで入れる。

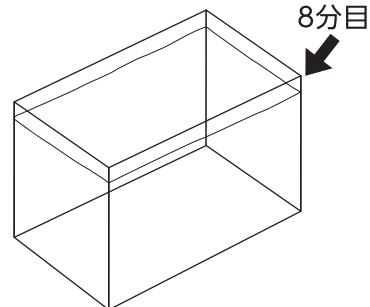

## 【水槽に本体をセットする】

- 1** 仕切りAにポンプを図のように差し込み、本体にセットし、ポンプのコードを本体背面の凹部から出す。

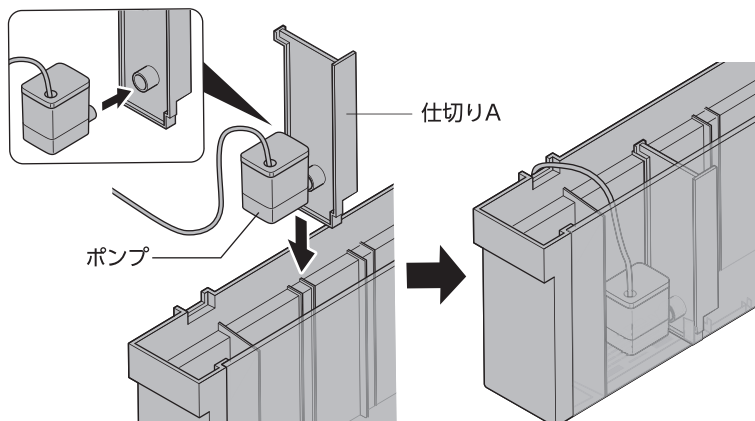

- 2** 仕切りBにディフューザーをセットし、本体にセットする。

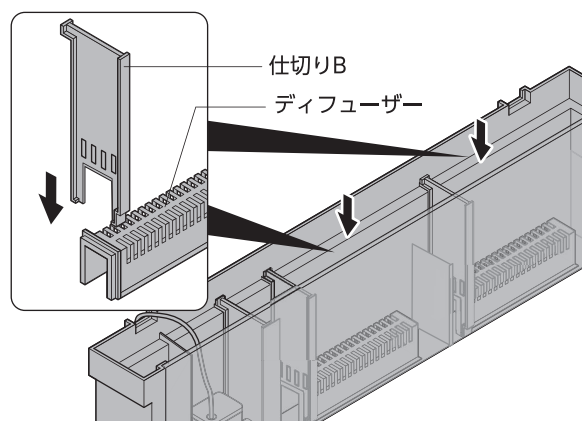

- 3** 専用ろ過材とリングろ過材を図の位置にセットする。専用ろ過材は「まえ」の文字を図のように向くようにセットし、底部までしっかり差し込む。

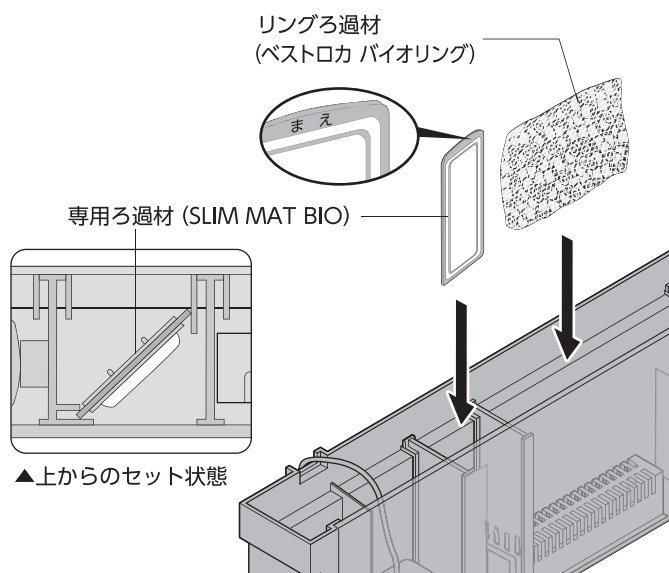

- 4** 各スポンジを図の位置にセットする。  
※侵入防止スポンジの紙をはがし、貼ってください。  
※シリコンスペーサー(4枚)について

Ga Glassterior TS/BSシリーズには水槽のガラス上部端面にトップシリコン加工を採用していますので使用しません。他社及び通常のオールガラス水槽を使用する場合は付属のシリコンスペーサーの紙をはがし、図のように4ヶ所、本体が水槽のガラス上面に触れる位置に貼ってください。

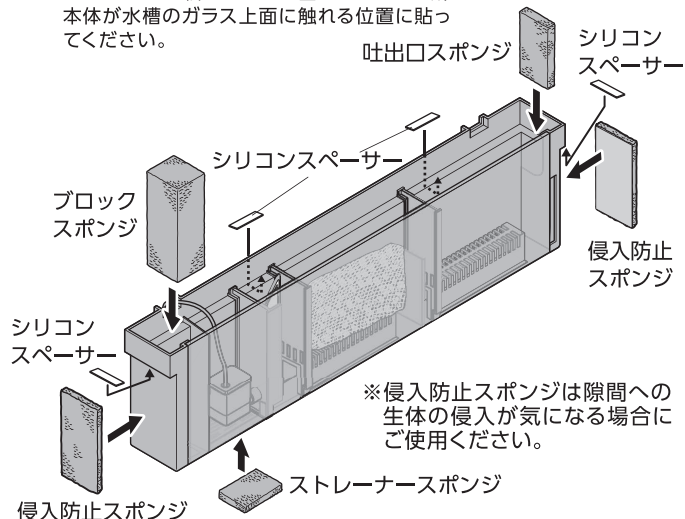

# 使用方法

**5** 水槽にゆっくりと本体を沈めながらセットする。

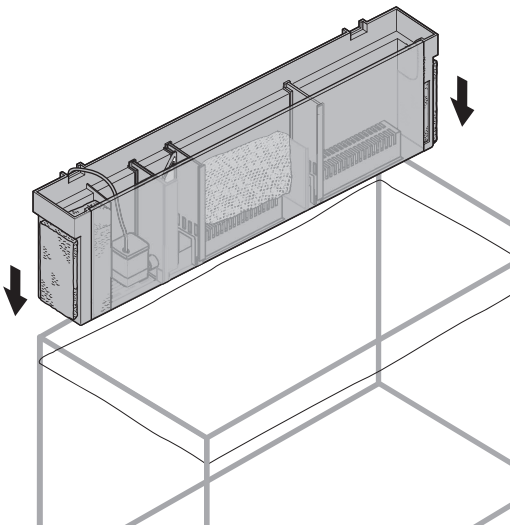

**6** ろ過槽に飼育水を足す。水槽の水位は常にmaxとminの間にあるように保つ。

●水槽に水が入った状態で本体を動かすと、本体と水槽の間から水が溢れる場合がありますのでご注意ください。

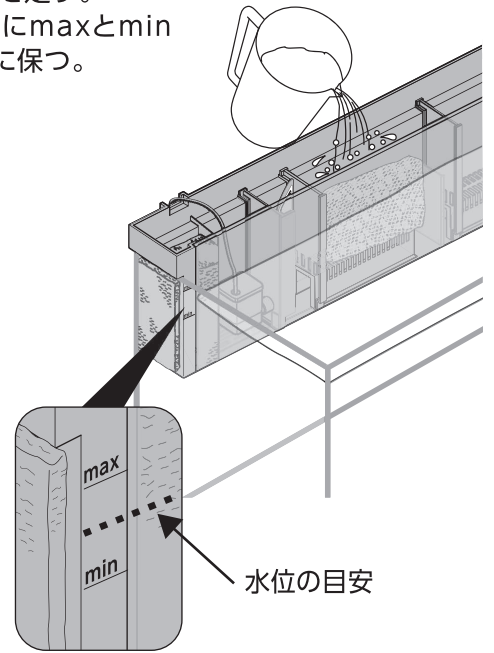
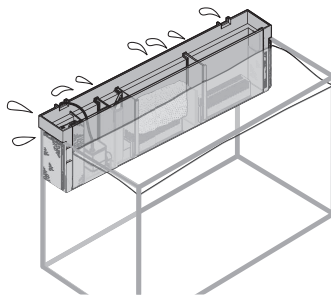

## 【電源を入れる】

**1** ポンプが完全に水中に沈んでいることを確認する。

**2** 差し込みプラグをコンセントに接続する。正常に動いていることを確認後、フタをする。

※水位が本体左に表示の「min」以上にあることを確認する。

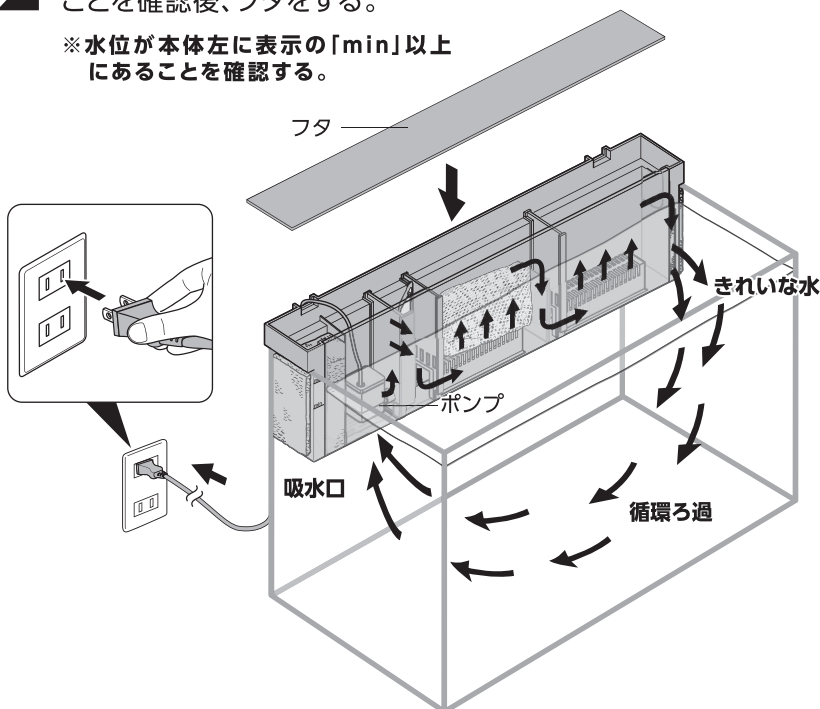

水位の高さによって、  
空気の巻き込み方が変わります

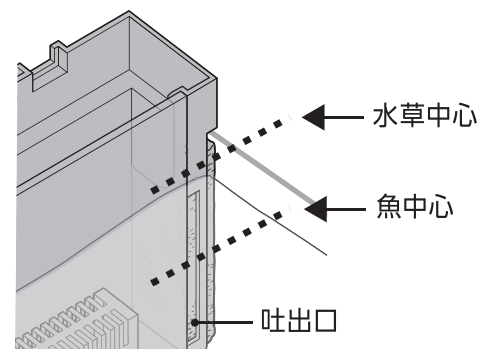

●魚中心でしっかりと酸素を供給したい場合  
吐出口の上側が水上に出るようにしてください。

※吐出口スポンジを外すとさらに空気をよく巻き込みますが、小さい魚などがろ過槽内に侵入しやすくなるのでご注意ください。

●水草中心の場合  
CO<sub>2</sub>を逃がしにくくするために吐出口が完全に水没する水位でご使用ください。

## お願い

●エアーポンプによるエアレーションを行うときは、本製品より離してください。気泡を吸い込み、故障の原因になります。



**警告**

重大な事故を防ぐために



●コンセントは水槽より高い位置に準備する。水槽より低い位置にある場合は、必ず水滴だまりを設けて、水滴がコンセントに流れ込まないようにする。  
(火災・感電の原因)

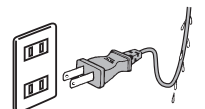

# 使用方法

※ヒーターを設置する際は第二ろ過槽の仕切りBとディフューザーを外してください。

## 【ヒーター（別売）をセットする場合】

セットする前にヒーターの取扱説明書をよくお読みください。

- 1** フタを開け、第二ろ過槽の下側に完全に水没するように横にセットし、ヒーターのキスゴムでろ過槽に固定する。

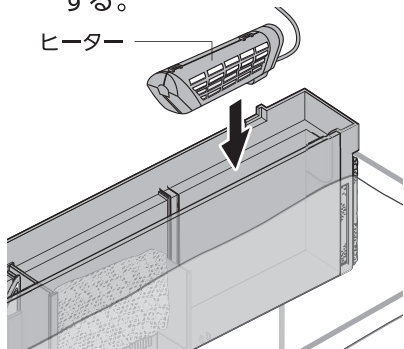

- 2** 電源コードは凹部から図のように出し、必ずヒーターが完全に水没した状態でヒーターの差し込みプラグをコンセントに接続する。

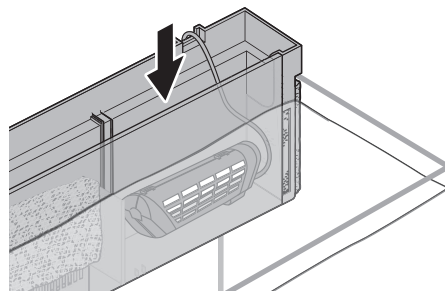

### お願い

- ヒーターを設置する場合は、完全に水没する長さの横に設置できるヒーターをご使用ください。ジェックス製「オートヒータースタンディ160W」がおすすめです。
- ろ過槽内では縦置きで使用しないでください。
- ヒーターが水中から露出しないよう水位に注意してください。
- 観賞魚用サーモスタットを使用する場合は、水が減っても水面から露出しないろ過槽内にセンサーを設置してください。



けい ごとく **警告**

重大な事故を防ぐために



- ヒーターを使用する場合は、ヒーター本体が必ず水没した状態であるかろ過槽内の水位を常に確認する。  
(火災の原因)

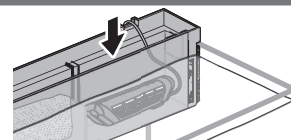

## 【ケーブルエントリーを使用する場合】

CO<sub>2</sub>エアチューブやコード類は、ケーブルエントリーに通し、ブロックスポンジをセットする。

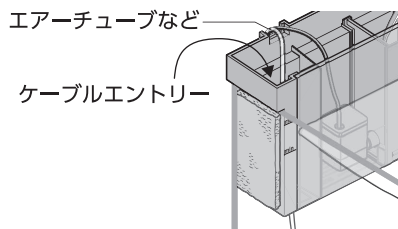

ブロック  
スポンジ

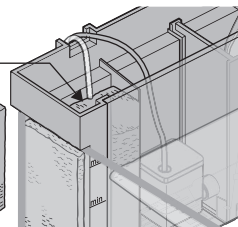

# 日常の管理

【お手入れ方法】 ●お手入れの前に、必ず差し込みプラグを抜いてください。

- 日常的に水が正しく流れているか、水があふれていないか、本体や周辺が汚れていないか確認していただき、定期的な掃除や交換を行なってください。
- ろ過材、ポンプ、スポンジなど各部品は汚れがひどくならないうちに点検・掃除してください。

- 本体、パーツ類のお手入れ
  1. 薄めた中性洗剤を含ませた布で拭く
  2. 水に濡らしてたたく絞った布で洗剤を拭き取る。
  3. 最後にやわらかい布で水気を完全に拭き取る。



けい ごとく **警告**

重大な事故を防ぐために



- お手入れの前に、必ず差し込みプラグを抜く。  
(感電・ケガの原因)
- コンセントや差し込みプラグの刃及び刃の取り付け面は、定期的な汚れやほこりを拭き取る。  
(火災の原因)

### お願い

- 本製品を掃除する場合、シンナー・ベンジン・研磨剤またはアルコール及び有機溶剤を含むガラスクリーナーなどは使用しないでください。
- 定期的にポンプの掃除を行なってください。ポンプ内に水アカ・ゴミがたまると、故障の原因になります。
- 各部品は無理な力を加えず丁寧に取り外してください。



# 日常の管理

【ろ過材の掃除・交換】 ●お手入れの前に、必ず差し込みプラグを抜いてください。

1 フタを外し、専用ろ過材・リングろ過材を取り出す。

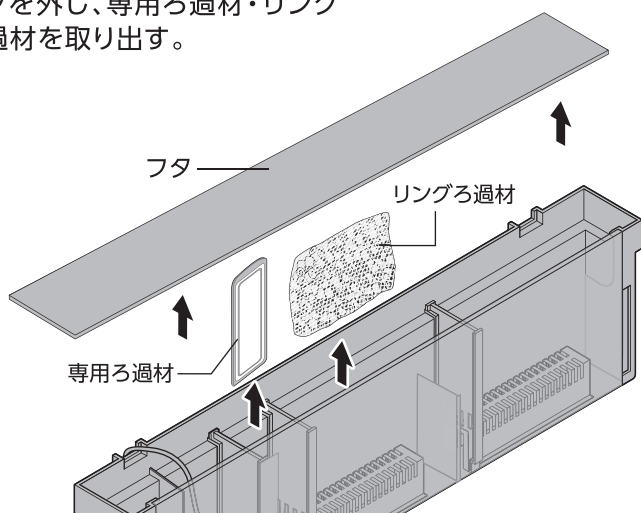

2 汲み置きした水、または飼育水をバケツなどに取り、ろ過材の汚れを落とし、元に戻す。



【インペラーユニット・ポンプの掃除】 ●お手入れの前に、必ず差し込みプラグを抜いてください。

1 フタを外し、仕切りAとポンプを取り出す。

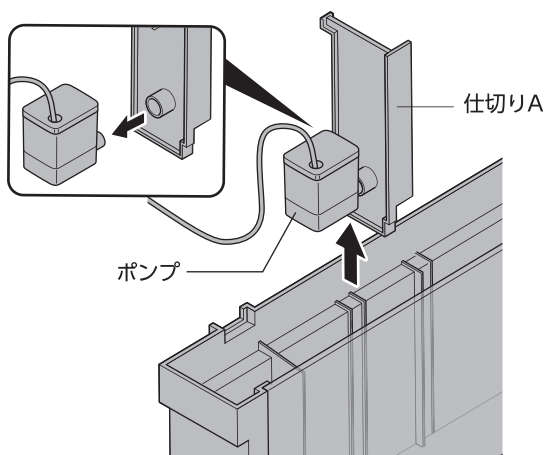

2 ポンプ部のポンプカバー、インペラーカバーを外し、インペラーユニットを取り出す。

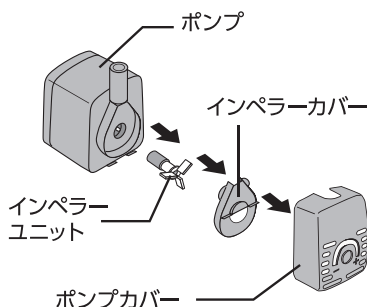

3 インペラーユニットの汚れを水洗いし、ポンプ内部もラクラクパイプブラシ(別売)などで汚れを落とす。汚れを落とした後、逆の手順でセットする。

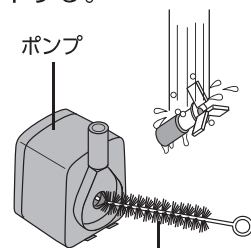

## 【関連商品のご案内】

専用交換ろ過材は「Ga スリムマットシリーズ」をお買い求めください。

対応するろ過材の一覧はこちら

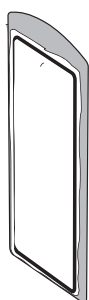

**SLIM MAT BIO**  
【交換の目安:3週間に1回】

リングろ過材  
**ベストロカバイオリング**  
【交換の目安:6ヶ月に1回】

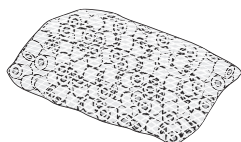

お近くの小売店様にて注文頂くか、右記サイトをご利用ください。



GEXオンラインショップ

## 【スポンジ類】

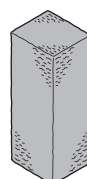

ブロックスポンジ

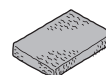

ストレーナー  
スポンジ

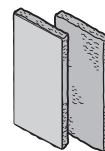

侵入防止  
スポンジ



吐出口  
スポンジ

# 日常の管理

## 【保管方法】

1. お手入れ方法にしたがって、汚れなどを取り除き、水気を拭き取って十分乾燥させる。
  2. 購入時の箱などを使い、湿気の少ない冷暗所に保管する。
- 廃棄する場合は、各自治体の廃棄ルールにしたがってください。

## 故障かな？と思ったら

症 状	点 検 ・ 処 置
ポンプが動かない。	<ul style="list-style-type: none"><li>●差し込みプラグがコンセントに差し込まれていますか？</li><li>●インペラー部やポンプ内部にゴミがつまっていませんか？</li><li>●ポンプ内のマグネットが中立の位置にある可能性があるため、何度か差し込みプラグを抜き差しするか、ポンプ部に軽くショックを与えてください。マグネットが中立の位置からずれ、ポンプは動きだします。</li><li>●インペラー部を掃除した際、きちんと組み立てていますか？</li></ul>
水が流れない。 水流が弱い。 異常音がする。 ポンプは動いているが水が上がらない。	<ul style="list-style-type: none"><li>●水槽の水位が低くなっていませんか？水位は最低水位線 (min) と最高水位線 (max) の間に来るようにしてください。</li><li>●スポンジが目詰まりしていませんか？</li><li>●インペラー部やポンプ内部にゴミがつまっていませんか？</li><li>●ポンプのインペラーユニットが、正しくセットされていますか？</li><li>●ろ過材が目詰まりしていませんか？定期的に洗ってください。</li></ul>
水がきれいにならない。	<ul style="list-style-type: none"><li>●ポンプは正常に動いていますか？差し込みプラグをコンセントに確実に差し込んでください。</li><li>●セット時に砂利をよく洗いましたか？</li><li>●魚に餌を多く与えすぎていませんか？</li><li>●ろ過材がきちんとセットされていますか？</li></ul>
コケ、アオコが発生した。	<ul style="list-style-type: none"><li>●コケを綺麗に掃除し、直射日光が当たらない場所に水槽を移動させ、残餌や魚の糞をこまめに掃除してください。</li></ul>
水が白く濁る。	<ul style="list-style-type: none"><li>●水換え時やろ過バクテリアが極端に減少してしまった場合に起こります。環境によって異なりますが、餌の量を減らし、本製品を3日～10日ほど作動させれば水はきれいになります。</li></ul>

その他、ご使用に際して異常と思われる場合は、ご使用を中止して、お買い求めの販売店もしくは当社にお問い合わせください。  
安全をご確認いただいた後、ご使用を再開してください。

## 基本仕様

機種名	Ga GLASS CUSTOM 600
品名	観賞魚用電気ポンプ応用器具
用途	屋内観賞魚飼育用
適合水槽	幅60cmオールガラス水槽(水容量60L以下)
定格電圧/周波数	AC100V 50/60Hz
定格消費電力	4.9W(50Hz) 4.0W(60Hz)
流量	5.8L/分(50Hz) 6.5L/分(60Hz)
製品サイズ(本体部のみ)	幅60.3×奥行6.7×高さ15.5cm
コード長	約2m
原産国	インドネシア(MADE IN INDONESIA)

# GEX製品ユーザー登録について

GEX製品をお買い上げいただき、ありがとうございます。弊社では、ご購入いただいたお客様のサポートを行うために「製品ユーザー登録」をお願いいたしております。ユーザー登録にはインターネット接続（パソコン、携帯電話など）が必要です。ご登録いただいたお客様にはサポート情報のお知らせや様々なプレゼント企画等をご提供させていただきます。くわしくはGEXのホームページをご覧ください。

## 登録方法

- インターネットでのご登録は  
<http://www.gex-fp.co.jp/reg-pc/>
- 携帯電話でのご登録は  
<http://www.gex-fp.co.jp/reg-mb/>

※QRコード対応機種種の携帯電話は右のQRコードからもアクセスしていただけます。  
※一部の機種で登録できない場合もございます。



## 製品No.表示位置について

製品No.は背面左下に表示しています。  
(右図参照)

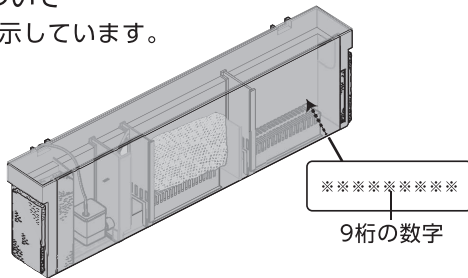

## GEX製品ユーザー登録をしていただいたお客様の個人情報の取り扱いについて

弊社は、当GEX製品ユーザー登録において、お客様がご登録になったお客様個人に関する情報(以下個人情報といいます)を、以下のように取り扱います。

- 弊社は、個人情報の保護に関する法律を遵守し、さらに最大限の注意を払います。
- 弊社は、個人情報を以下の目的に利用させていただきます。
  - ①お客様がご購入製品を使用されるに際してのサポートの実施
  - ②お客様のご購入製品に対する満足度の調査
  - ③お客様のご購入製品使用満足度を向上させるためのアンケートの実施
  - ④お客様への弊社製品の案内等、製品に関する情報提供
- 弊社は、個人情報を、以下の場合を除き第三者に対して開示いたしません。
  - ①お客様の同意がある場合
  - ②弊社と個人情報の保護に関する取り決めを行っている業務委託会社に対して、お客様に明示した収集目的を実施すべく個人情報を開示する必要がある場合
  - ③統計的なデータとして、お客様個人を識別できない状態に加工した場合
  - ④行政機関から法的義務を伴う要請を受けた場合
  - ⑤法令に基づく場合
- 弊社は、お客様から個人情報の照会、訂正、削除等のご請求があった場合、ご請求がお客様ご本人によるものであると確認させていただいた上で、法令の定めるところに従って、ご請求に応じるものと致します。
- 弊社は今後、プライバシーの考え方や法令の改正により全部または一部を改訂することがあります。

# 保証書

本保証書は、本記載の内容で無料修理(部品交換もしくは製品交換)を行うことをお約束するものです。取扱説明書及び本体添付のラベル等の注意書による正常なご使用状態で、お買い上げの日から1年間以内に故障した場合には、お買い上げの販売店に修理をご依頼ください。無料修理(部品交換もしくは製品交換)させていただきます。

★お買い上げ日		年	月	日	保証期間 お買い上げ日より1年間
★お客様	ご住所	〒			お名前
		TEL			
★販売店	住所				 <small>またはサイン</small>
	店名	TEL			

★印欄に記入のない場合は無効です。必ず記入の有無をご確認ください。ただし、記入のない場合、本保証書とレシート、または領収書をご提示いただければ、下記保証規定により、保証させていただきます。本書は再発行いたしませんので、紛失しないよう大切に保管してください。

※この保証書は、本書に明示した期間、条件のもとにおいて、無料修理(部品交換もしくは製品交換)をお約束するものです。したがって、この保証書によって、お客様の法律上の権利を制限するものではありません。

## 保証規定

- お客様の取扱説明書及び本体添付のラベル等の注意書による正常なご使用状態で、保証期間中に故障した場合には、お買い上げの販売店に修理をご依頼のうえ、修理に際して、本書をご提示ください。無料修理(部品交換もしくは製品交換)させていただきます。
- 保証期間中の修理などアフターサービスについてご不明の場合は、お買い上げの販売店へご相談ください。
- 次のような場合は保証期間内でも保証対象外になります。
  - (1) ご使用上の誤り、及び不当な修理や改造による故障及び損傷。
  - (2) お買い上げ後の落下及び輸送上の故障及び損傷。
  - (3) 火災・塩害・ガス害・地震・風水害・落雷・異常電圧、及びその他の天災地変による故障及び損傷。
  - (4) 飼育されているペットによる故障及び損傷。
  - (5) 本書のご提示がない場合。
  - (6) 本書に、お客様名、お買い上げ日、販売店名の記入のない場合、あるいは字句を書きかえられた場合。
- 本書は日本国内においてのみ有効です。  
This warranty is valid only in Japan.
- 贈答品などでお買い上げ販売店に修理依頼できない場合には、当社へご相談ください。

■製品使用前に説明書をお読みになり、十分理解した上でご使用ください。ご不明な点は、販売店または当社へお問い合わせください。誤った使用方法、勝手な修繕・改造などによる故障などにつきましては補償いたしかねます。

■製品の製造管理には万全を期していますが、万一、当社の製造管理上の原因による品質不良がありました場合は、同等の新しい製品とお取り換えさせていただきます。それ以外の責任はご容赦ください。

■製品の仕様、デザイン、価格等予告なく変更することがあります。

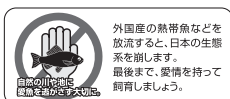

このやさしさを人と社会へ  
**ジェックス株式会社**  
GEX URL <http://www.gex-fp.co.jp/>

☎ 072-966-0054  
「ジェックスサービスセンター」

〒578-0903 大阪府東大阪市今米1丁目14番5号